

HOTNER

ИНСТРУКЦИЯ ПО СБОРКЕ ДИВАНА FOX TROT

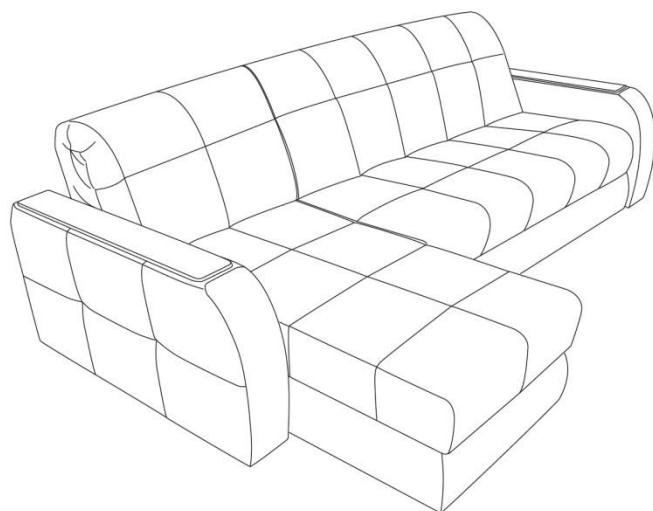
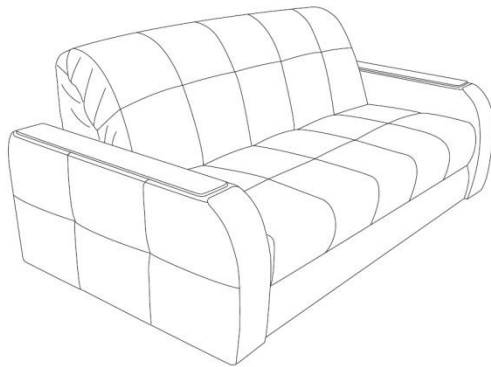

Характеристики товара

Диван - "аккордеон" на металлокаркасе с ящиком для белья (при заказе). Очень уютный диван. Металлокаркас включает в себя ортопедическую решётку с комфортным матрасом. Чехол из ткани – съёмный, что позволяет легко его чистить. Первый механизм из линейки раскладушек. Очень прост в применении. Спальное место высокое, широкое и ровное.

Преимущества: при раскладывании диван имеет максимальную площадь по сравнению с исходными размерами, надежность, ящики для белья (опция).

Особенности модели:

- оптимизированная конструкция, обеспечивающая высокую надежность;
- возможность поменять исполнение углового дивана (правое-левое) в домашних условиях, не прибегая к услугам сервисной службы;
- секция канапе (опция) имеет вместительное отделение для белья;
- механизм трансформации рассчитан на ежедневное использование.

Каркас дивана:

Каркасом диванной секции является механизм трансформации «АККОРДЕОН», состоящий из металлических рам, установленных на опоры. Он оснащён ортопедической латовой решеткой из гнуклееной березы. Царга каркаса изготовлена из водостойкой фанеры и облицована мебельной тканью. Каркас собран на винтах и мебельных скобах.

Сборка:

Спинка дивана крепится к подлокотникам с помощью быстросъемных соединений или болтов. Подлокотники крепятся к каркасам с помощью болтов. Царга дивана крепится к ножкам механизма трансформации с помощью болтов.

Чехол:

Съемный верхний чехол дивана изготовлен из износостойчивой мебельной ткани. Правила ухода и чистки указаны на вшивной этикетке, прикрепленной к чехлу в месте сгиба сиденья.

Размеры диванов, см:

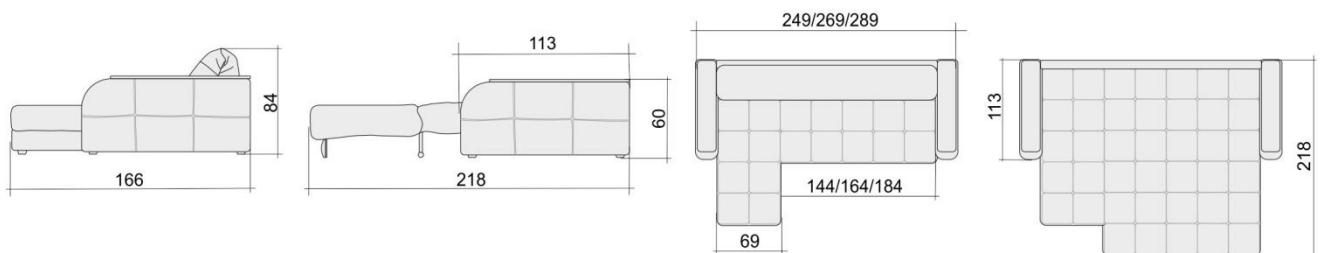

В связи с постоянной работой по усовершенствованию мебели, производитель оставляет за собой право вносить изменения в представленные модели без предварительного уведомления. Размеры мебели с мягким элементом могут отличаться от заявленных в пределах ± 2 см.











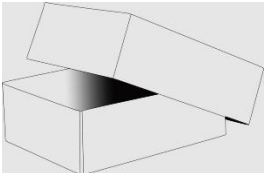

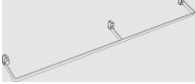



ВНИМАНИЕ!

- 1) **Проверьте вид и целостность деталей в упаковке!** Претензии по их повреждению принимаются только у изделий БЕЗ следов сборки.
- 2) **Сохраните упаковку до окончания сборки!** При выявлении в процессе сборки брака и некомплектности изделия необходимо сохранять упаковку до момента выезда к Вам представителя торговой компании.
- 3) Проверьте количество деталей и фурнитуры по перечню. Предприятие-изготовитель оставляет за собой право вносить конструктивные изменения в изделие, заменять фурнитуру и метизы на аналогичные, не ухудшающие внешний вид и не влияющие на функциональные свойства изделия.
- 4) **Соблюдайте порядок сборки, данный в этой инструкции!** При несоблюдении инструкций по сборке и эксплуатации с компании-производителя снимаются гарантийные обязательства.
- 5) **Для установки дивана выбирайте ровный участок пола!** При искривлениях пола возможны отклонения в работе механизма трансформации дивана, перекосы формы изделия.
- 6) **Проводите сборку дивана вдвоём. Перемещайте все детали бережно, без рывков, укладывайте устойчиво, избегайте их падений и ударов!**
- 7) **Передвигайте мебель и её детали, только слегка приподнимая.** Это позволит исключить деформации и поломки.
- 8) Обязательно смажьте механизм трансформации перед сборкой. Это позволит избежать появления преждевременного скрипа металлического каркаса дивана.

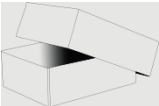
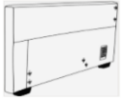
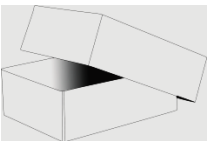
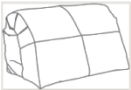
Для сборки мебели вам понадобятся:

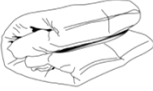
	Ключ гаечный №10
	Ключ гаечный №13
	Отвертка крест
	Ножницы
	Рулетка (для идентификации болтов)
	Баллон со смазкой (WD-40 или силиконовый спрей)
	Бумага для удаления излишней смазки

Комплектация диванного модуля

Упаковка	Диванный модуль	Наименование	Количество
<p>Упаковка №1</p> 		Механизм трансформации с бельевым коробом (при заказе опции БК)	1 шт
		Опора механизма трансформации	1 шт.
		Планка изголовья	1 шт
		Спинка	1шт
		Царга	1 шт
		Стеганный чехол дивана	1 шт
		Декоративная подушка 045*045	2шт
		Декоративная подушка 055*055	2шт
		Пакет с фурнитурой	1 шт
		Паспорт дивана, инструкция по сборке, образец ткани каркаса дивана	1 шт
<p>Упаковка №2</p> 		Подлокотник	2 шт
<p>Упаковка канapé (при заказе канapé)</p> 		Подушка канapé под спину	1 шт
		Канapé	1 шт
		Стеганный чехол канapé	1 шт
		Пакет с фурнитурой	1 шт
		Паспорт дивана, инструкция по сборке, образец ткани каркаса дивана	1 шт
Дополнительное место №1		Матрас дивана М1	1шт
<p>Дополнительное место №2 (при заказе) (в комплект поставки канapé не входит)</p>		Матрас канapé МкФ-66	1шт

Комплектация пакета с фурнитурой для дивана из упаковки №1

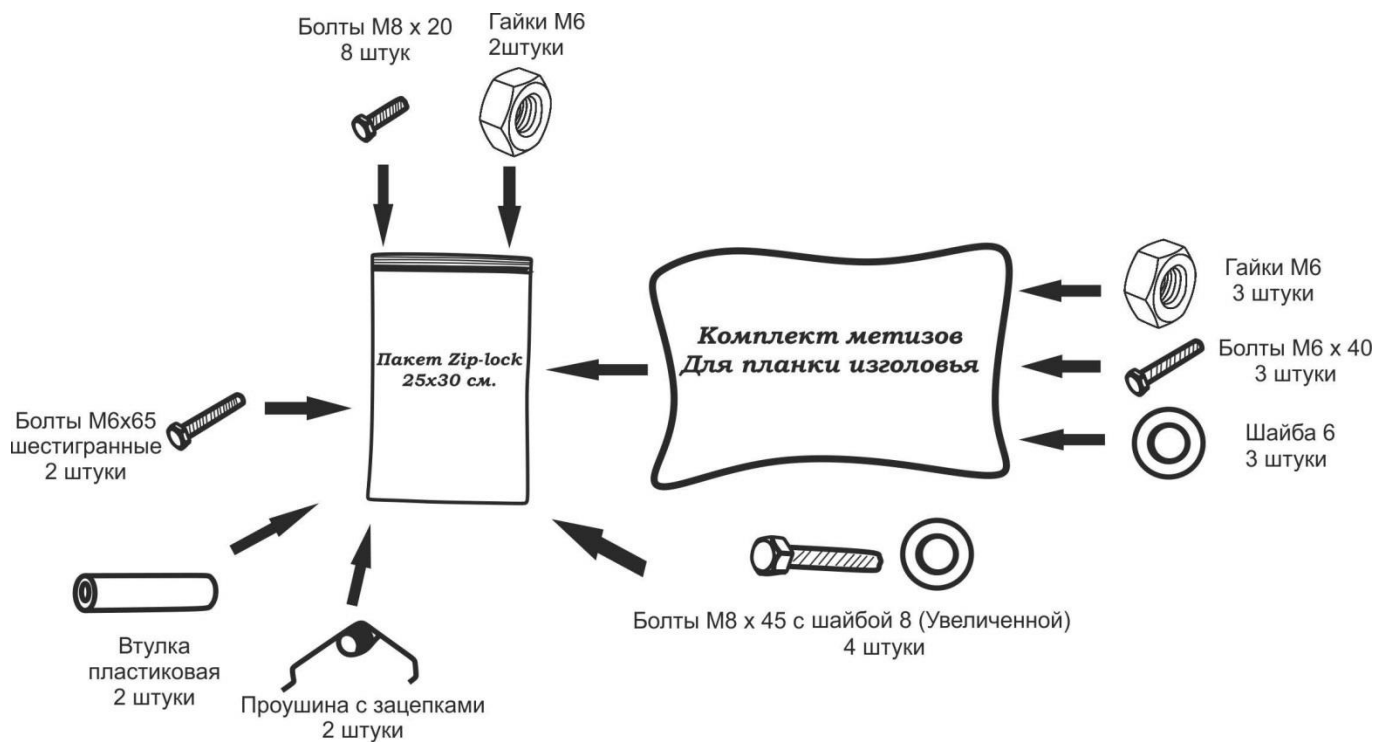

Комплектация пакета с фурнитурой для канопе из упаковки №3 (при заказе)

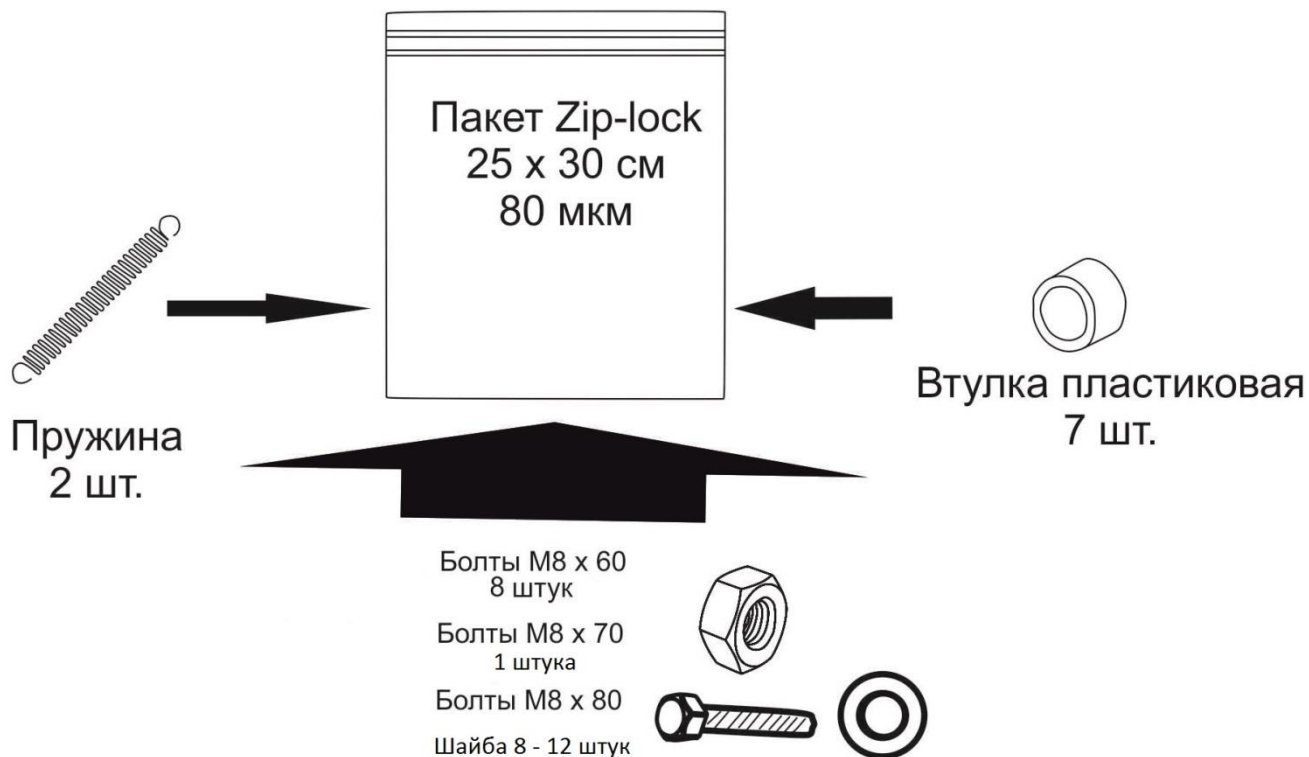

1. Сборка механизма трансформации

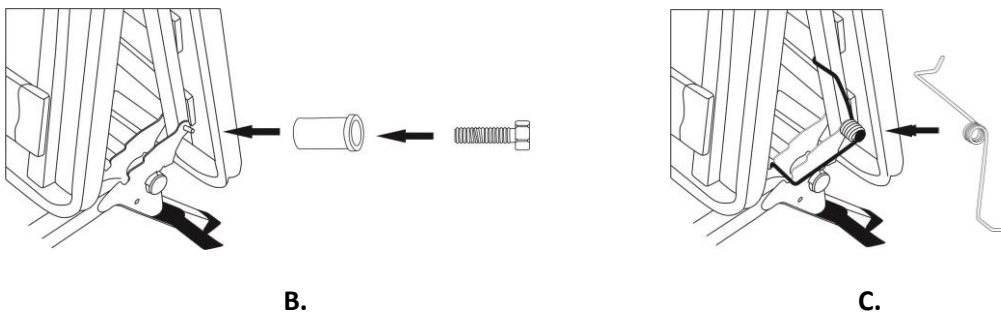

- A. Уложить на опору раму изголовья механизма трансформации так, чтобы замки рамы попали на задние наклонные ножки опоры. Совместить отверстие опоры и замка
- B. С внешней стороны вставить в крепежное отверстие болт М6х65 шестигранный в сборе с пластиковой втулкой. С внутренней стороны закрутить болт гайкой М6.
- C. Одеть пружину на пластиковую втулку, зацепив ее усиками за опору механизма и замок рамы сиденья, начиная снизу.
- D. Прodelать те же операции для второй стороны механизма.

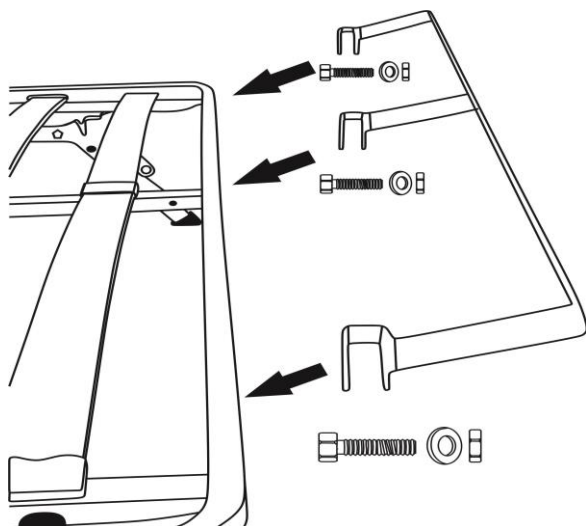

2. Крепление металлической планки изголовья.

- A. Установить металлическую планку на изголовье механизма трансформации и закрепить каждую крепежную секцию болтом М6х40 с шайбой 6, затянуть гайкой М6.

3. Смазка механизма трансформации.

- A. Для качественной работы механизма рекомендуется при сборке и затем 1 раз в полгода смазать движущиеся соединения механизма трансформации бесцветной смазкой WD-40 или силиконовой. Перед началом работы покрыть пол пленкой из упаковки дивана.
- B. Нанесите смазку во все указанные на схеме точки.

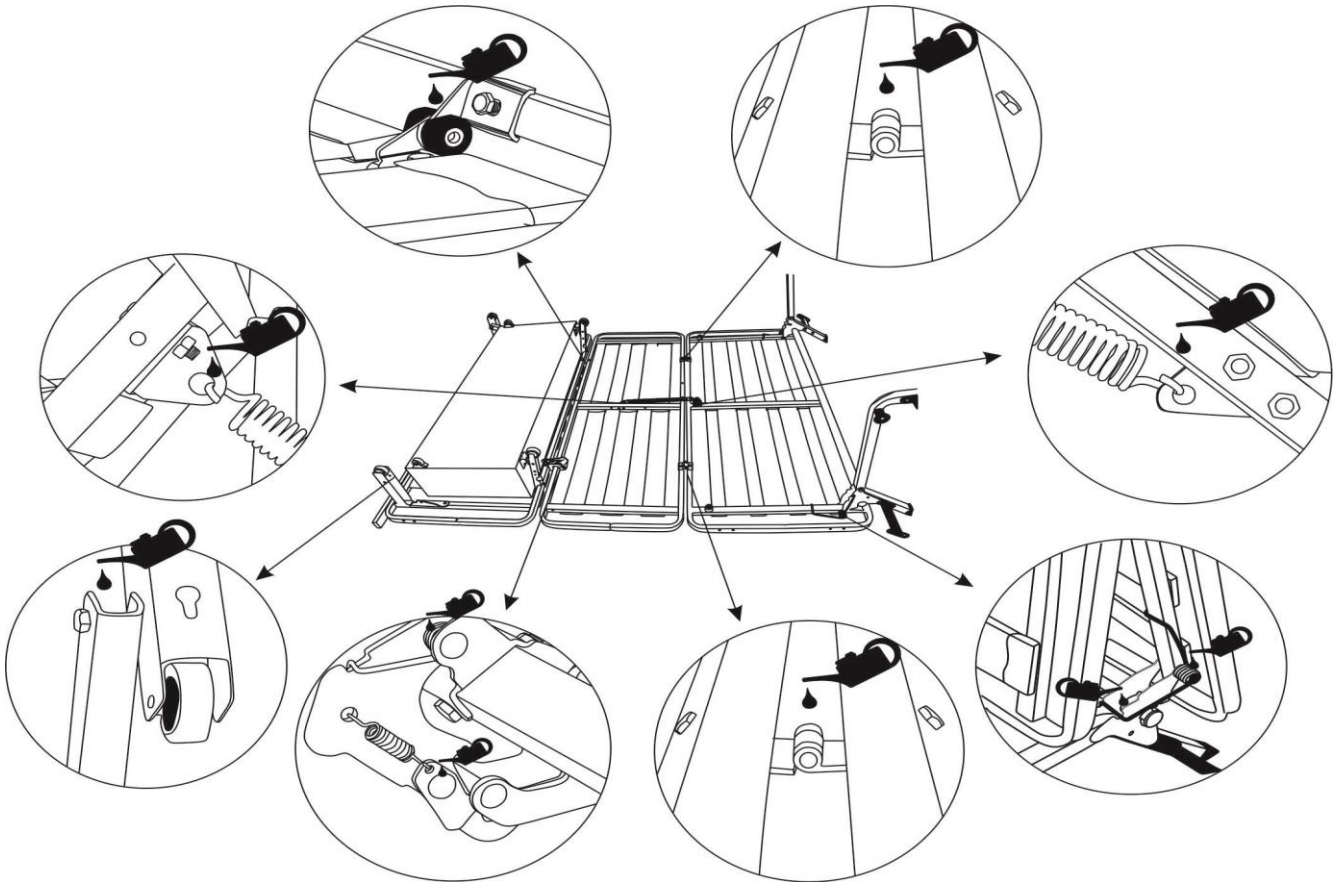

- C. После нанесения смазки, необходимо удалить её излишки бумажной салфеткой или бумажным полотенцем, чтобы избежать появления следов смазки на матрасе и элементах дивана.

4. Крепление матраса к механизму трансформации.

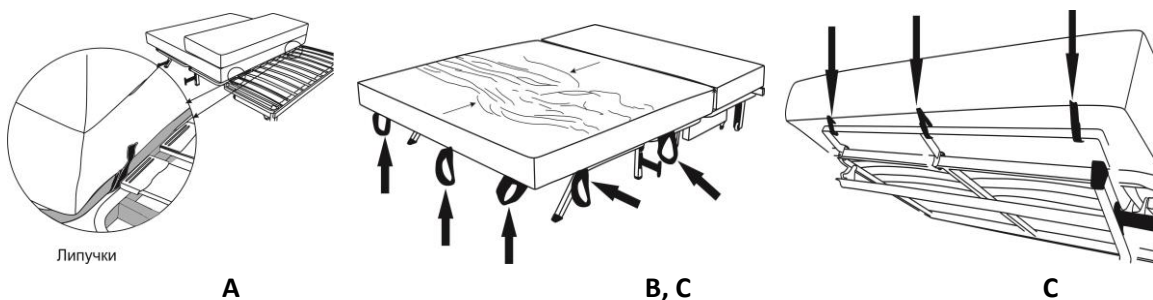

- A. Положите матрас на механизм трансформации. СВОБОДНО закрепите липучки матраса за раму средней части механизма.
- B. **ВНИМАНИЕ! ДЛЯ ОБЛЕГЧЕНИЯ СКЛАДЫВАНИЯ ДИВАНА ОБЯЗАТЕЛЬНО переместите все излишки ткани чехла матраса к середине матраса (на место его перегиба).** Совместите чехол матраса с краями наполнителя матраса в изголовье и в месте соединения матраса с сиденьем.
- C. СВОБОДНО закрепите боковые липучки матраса к раме механизма. Закрепите **матрас липучками за съёмную планку изголовья.**

5. Крепление чехла дивана.

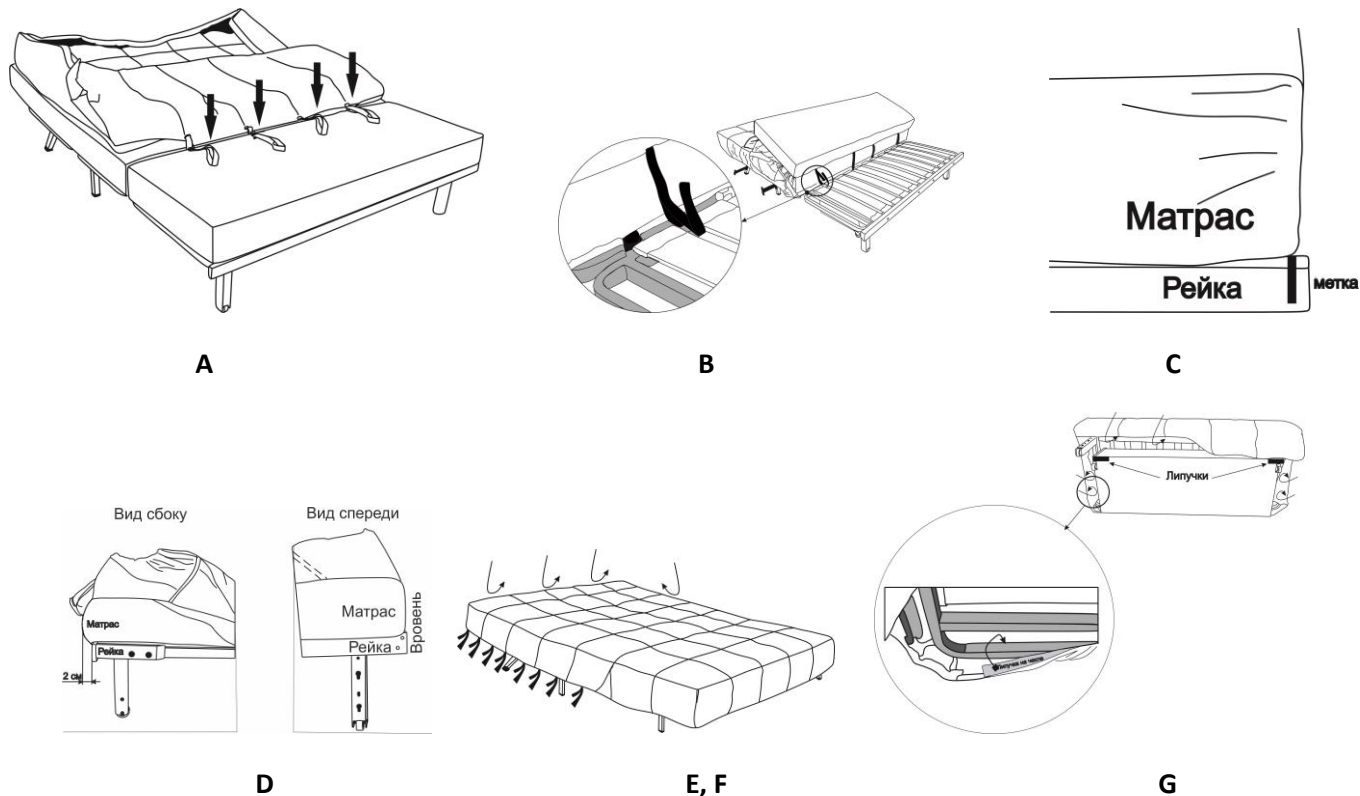

- A. Уложите чехол на матрас так, чтобы липучки на чехле совпали с прорезями на матрасе (прорези расположены между сиденьем и спинкой матраса). Проденьте липучки в прорези матраса.
- B. Поднимите матрас с сиденья дивана и закрепите липучки чехла за раму сиденья дивана между латами, НЕ ПЕРЕТЯГИВАЙТЕ КОНТАКТНУЮ ЛЕНТУ С УСИЛИЕМ.
- C. Опустите матрас сиденья и выровняйте его по планке на передней части рамы сиденья по меткам, так чтобы полукруглая часть матраса выходила за пределы механизма.
- D. Наденьте чехол на сиденье (угловую деталь на изнаночной стороне чехла необходимо направить на боковую сторону дивана).
- E. Наденьте чехол на заднюю часть спинки, расправьте чехол по всему матрасу. Переместите все излишки ткани чехла на место его перегиба для облегчения трансформации.
- F. С боку спинки дивана снизу закрепите за второй металлический профиль рамы с латами 4-е липучки, пришитые к краям чехла. Затем на половину сложите диван и прикрепите 4-е липучки чехла сбоку рамы изголовья. Повторите с другой стороны. Чехол в изголовье дивана прикрепите к матрасу.
- G. Прикрепите липучку нижней части чехла к ответной части закрепленной снизу сиденья и к внутренним боковинам металлической рамы.

6. Крепление царги дивана.

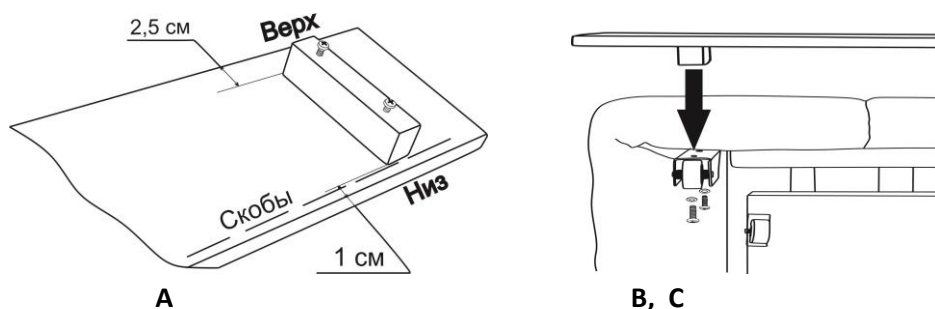

- A. Определите верх и низ царги. Выверните винты из царги.
- B. Приложите царгу к передним ножкам механизма трансформации.
- C. Совместите винты с шайбами с отверстиями в передней ножке механизма и царге, вверните винты в царгу. Затяните винты крепления царги крестовой отверткой до упора.

Прим: Наличие бруса на царге зависит от конструкции дивана

7. Проверка посадки чехла дивана.

После крепления чехла и царги, следует сложить и разложить диван. См. последний раздел «ПОРЯДОК ТРАНСФОРМАЦИИ».

- A. Если трансформация затруднительна, необходимо ослабить натяжение липучек матраса и чехла в месте соединения сиденья и спинки, перетянуть ткань матраса к его месту его перегиба (См. п.4А, 4В, 4С и 5В).
- В. Профиль спинки дивана в сложенном виде должен иметь небольшой полукруг. Если один из углов спинки дивана опущен больше, чем другой, то с этой стороны нужно немного подтянуть или ослабить липучку крепления матраса за раму в изголовье дивана (См. п. 4С).
- С. Проверьте крепление боковых липучек чехла к раме изголовья, если они отстегнулись, то значит, были ошибочно закреплены и за опору. Повторно прикрепите их только к раме изголовья.

Снятие чехла (для чистки или замены) производите в обратной последовательности. Предварительно снимите: подлокотники, царгу и спинку.

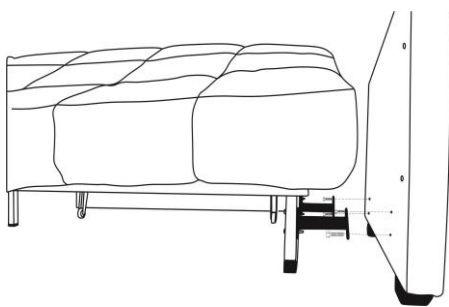

8. Крепление подлокотников.

A. Для удобства крепления рекомендуется наполовину сложить диван (не до фиксации).

Совместите крепежные отверстия подлокотника с отверстиями кронштейнов. Со стороны кронштейнов вставьте в отверстия болты М8х20 шестигранные и закрутите их в отверстия.

(При заказе дивана с канале перейдите в раздел «Установка канале»).

В. Для прямого дивана аналогично установите второй подлокотник.

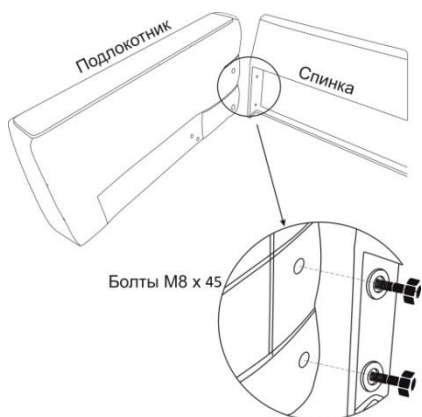

9. Установка спинки.

Сопоставьте отверстия спинки и подлокотника, затем закрепите болтами М8х45 с увеличенной шайбой 8. После установки спинки подвиньте руками подлокотники так, чтобы зазор между царгой и подлокотниками был симметричен и составлял 5-10 мм.

10. Крепление матраса секции канале

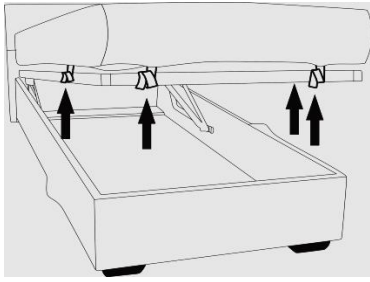

A

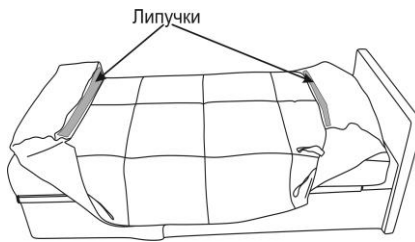

B

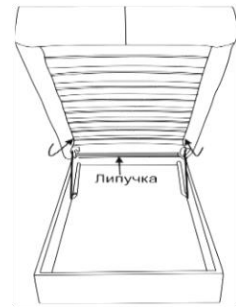

C

- A. Уложите матрас на сиденье канале. Выровняйте переднюю часть матраса по раме механизма, так чтобы полукруглая часть матраса выходила за пределы механизма, закрепите липучками за переднюю и боковые стороны рамы.
- B. Накройте матрас чехлом, выровняйте на углах. Закрепите переднюю, боковые части, затем заднюю часть чехла липучками к раме канале.
- C. Зафиксируйте ленту ответной части липучки заднюю часть чехла к раме канале.

Снятие чехла (для чистки или замены) производить в обратной последовательности.

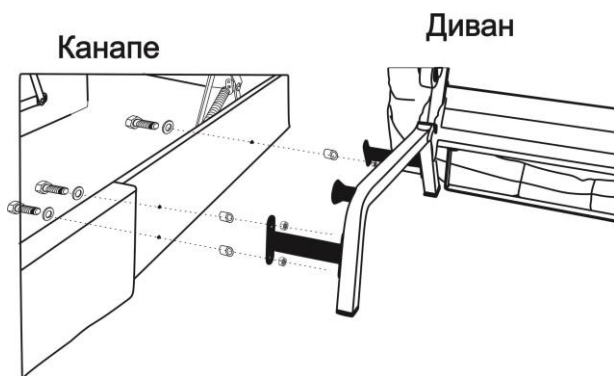

11. Крепление диванного модуля и секции канале.

- A. Совместите крепежные отверстия кронштейнов механизма трансформации и короба секции канале. С внутренней стороны короба канале вставьте в отверстия болты М8х60 шестигранные с предварительно накинутыми шайбами 8. Оденьте на болты круглые пластиковые проставки. Вставьте болты в кронштейн механизма трансформации и затяните гайками 8.

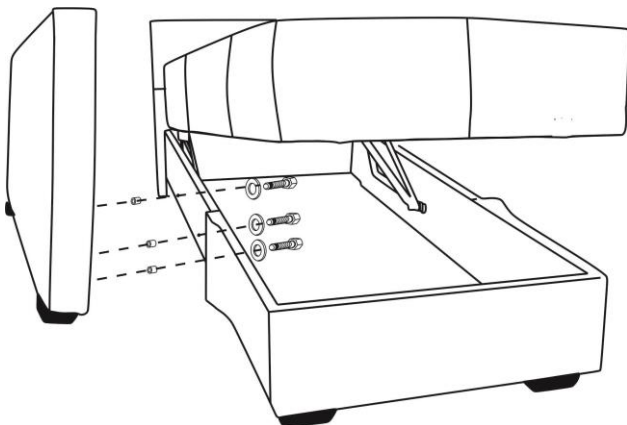

12. Крепление подлокотника к секции канале.

- A. С внутренней стороны короба вставьте в крепежные отверстия болты М8х60 с предварительно накинутыми шайбами 8. Оденьте на болты круглые пластиковые проставки и закрутите болты в усовые гайки подлокотника.
- B. Поднимите раму канале и установите пружины механизма подъема. Сопоставьте отверстия спинки канале и подлокотника, затем закрепить болтом М8х60 с шайбой 8 (верхнее

отверстие) и болтом М8х70 шайбой 8 (нижнее отверстие).
Затяните болты.

13. Установка спинки и подушки канапе.

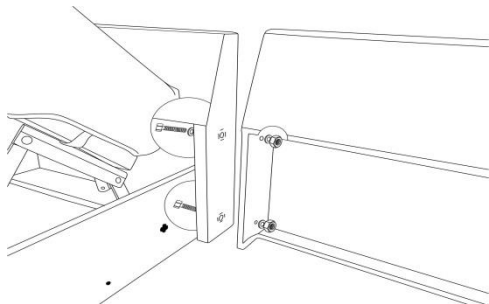

А. Сопоставьте отверстия спинки и спинки канапе, затем закрепите болтом М8х60 с шайбой 8 (верхнее отверстие) и болтом М8х80 с шайбой 8 (нижнее отверстие). Затяните болты.

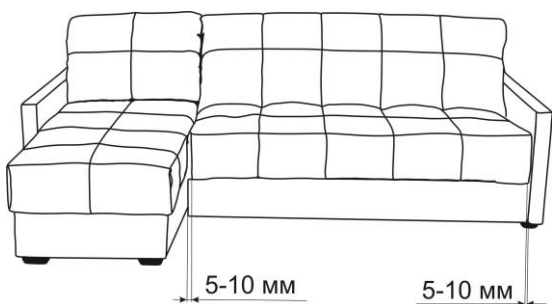

В. Сложите диванный модуль. Уложите подушку под спину на секцию канапе. Обратите внимание на направление ворса. Молния подушки канапе должна быть повернута к спинке.

14. Подготовка дивана к работе.

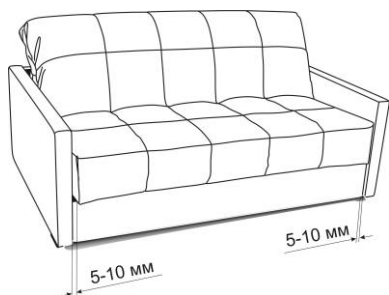

А. Установите диван на место постоянной эксплуатации. Желательно, чтобы изголовье дивана упиралось в стену.

В. Выровняйте расстояния между канапе, царгой и подлокотником путем ручного перемещения подлокотников и канапе. Зазоры между ними должны быть симметричными и составлять 5-10 мм. Избегайте трения царги о подлокотники для сохранности тканевой обивки!

С. Если царга ниже или выше уровня канапе или подлокотников, то ослабьте винты крепления царги, приподнимите либо опустите её в пазах ножки и снова затяните винты (СМ. п. 6 С).



Д. Разложите диван и поднимите сиденье дивана.

Открепите транспортировочные липучки с углов бельевого ящика. Их закреплять необходимо только при перемещении дивана в другое помещение для сохранности дна и крепления ящика. Заправьте липучки под латы сиденья дивана.

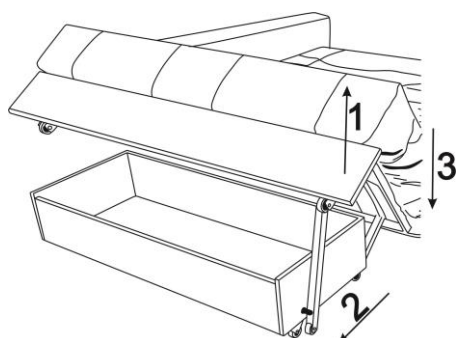

Е. Проверьте работоспособность ножки-подставки бельевого ящика (если заказана опция «бельевой ящик»). Ножка должна сама легко выдвигаться, если этого не происходит, то немного ослабьте гайку крепления ножки.

Ф. Заведите рукой ножку до упора о втулку на бельевом ящике. Опустите сиденье на ножку. В этом положении можно пользоваться ящиком для белья.

Перед сложением дивана, немного приподнимите сиденье, отведите ножку назад и оставьте в свободном положении.

Г. Проверьте работоспособность механизма трансформации. Трансформация должна происходить ровно, без заеданий и перекосов.

Н. Проверьте работу подъёмного механизма канопе. В случае если канопе будет открываться слишком резко, снимите одну из пружин механизма подъёма. Это не скажется на эксплуатационных свойствах изделия, но снизит скорость подъёма рамы (если заказана опция «канопе»).

Порядок трансформации дивана.

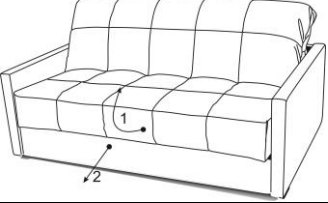
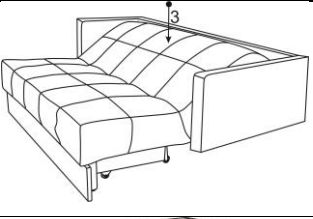
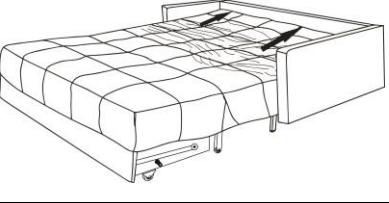
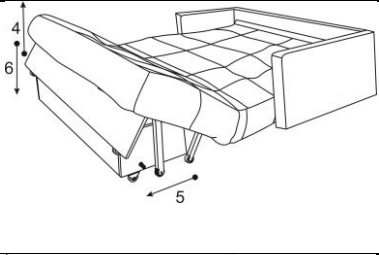
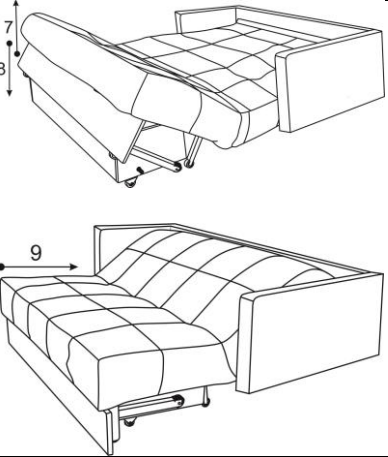
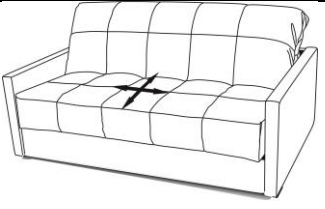
	<p>БРАТЬСЯ РУКОЙ ВСЕГДА НУЖНО НЕ ЗА НИЗ ЦАРГИ ДИВАНА, А ПОД ЕГО СИДЕНЬЕМ!</p> <p>А. Для перевода из положения «диван» в положение «кровать»</p> <ol style="list-style-type: none"> 1- приподнимите сиденье дивана на 5-10 см и потяните на себя 2- Выдвиньте полностью.
	<p>В. Для выравнивания спального места</p> <p>3- нажмите сверху в месте сгиба, диван примет прямое положение. При долгом нахождении дивана в сложенном состоянии (в положении «диван») может возникать горбинка спального места. Она исчезнет, когда Вы ляжете отдыхать или примнете матрас в месте сгиба.</p>
	<p>С. Расправьте морщины чехла в месте сгиба в сторону изголовья дивана.</p>
	<p>Д. Для использования бельевого ящика</p> <ol style="list-style-type: none"> 4- поднимите сиденье, 5- выдвиньте ножку до упора о втулку, 6- опустите сиденье. <p>Для возврата дивана в положение «кровать» немного поднимите сиденье и отведите ножку рукой назад. Оставьте ножку в свободном положении, опустите сиденье.</p>
	<p>Е. Для перевода из положения «кровать» в положение «диван» необходимо:</p> <ul style="list-style-type: none"> - Переместить руками ИЗЛИШКИ ЧЕХЛА ДИВАНА ОТ ИЗГОЛОВЬЯ К МЕСТУ ЕГО ПЕРЕГИБА, затем 7 - поднять сиденье вверх до характерного щелчка, 8 - опустить сиденье. 9 - задвинуть сиденье вперед к спинке, немного приподняв его в конце движения, чтобы оно зафиксировалось.
	<p>Г – расправьте морщины чехла на сиденье в стороны</p>



Диван соответствует ТР ТС 025/2012, Гост 19917-2014