

# HOTNER

## ИНСТРУКЦИЯ ПО СБОРКЕ ДИВАНА BRAVO

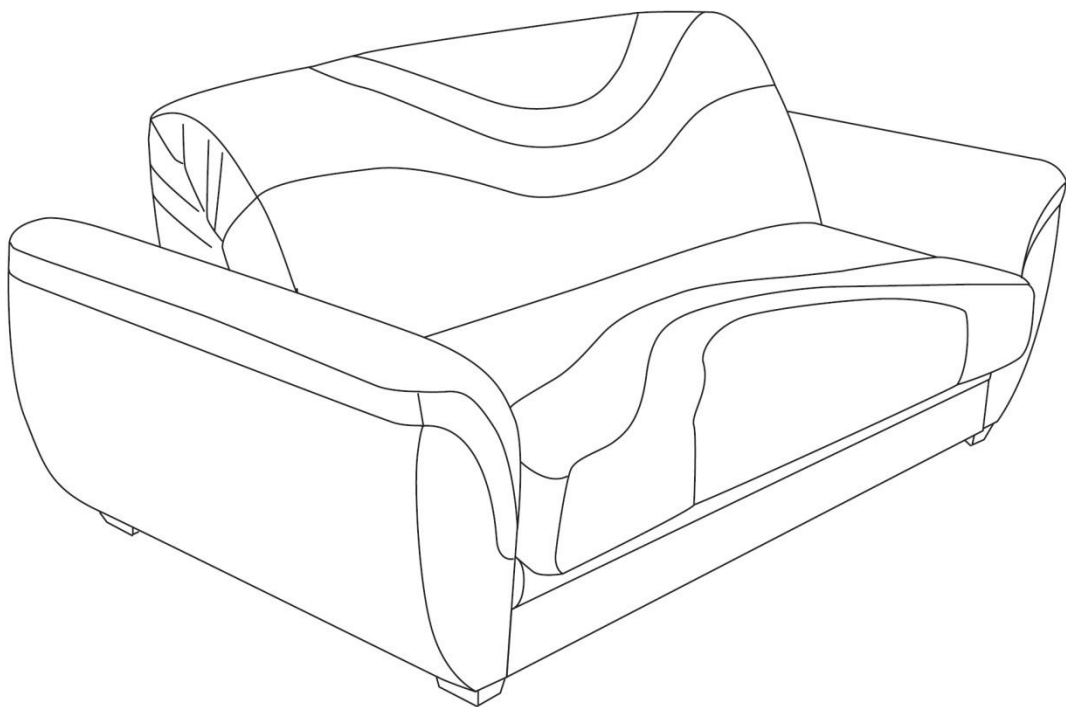

## Характеристики товара

Диван - "аккордеон" на металлокаркасе с ящиком для белья (при заказе). Очень уютный диван. Металлокаркас включает в себя ортопедическую решётку с комфортным матрасом. Чехол из ткани – съёмный, что позволяет легко его чистить. Первый механизм из линейки раскладушек. Очень прост в применении. Спальное место высокое, широкое и ровное.

*Преимущества: при раскладывании диван имеет максимальную площадь по сравнению с исходными размерами, надёжность, ящики для белья (опция).*

### Особенности модели:

- оптимизированная конструкция, обеспечивающая высокую надёжность;
- возможность поменять исполнение углового дивана (правое-левое) в домашних условиях, не прибегая к услугам сервисной службы;
- секция канапе (опция) имеет вместительное отделение для белья;
- механизм трансформации рассчитан на ежедневное использование.

### Каркас дивана:

Каркасом диванной секции является механизм трансформации «АККОРДЕОН», состоящий из металлических рам, установленных на опоры. Он оснащён ортопедической латовой решеткой из гнutoкклееной березы. Царга каркаса изготовлена из водостойкой фанеры и облицована мебельной тканью. Каркас собран на винтах и мебельных скобах.

### Сборка:

Спинка дивана крепится к подлокотникам с помощью быстросъемных соединений или болтов. Подлокотники крепятся к каркасам с помощью болтов. Царга дивана крепится к ножкам механизма трансформации с помощью болтов.

### Чехол:

Съемный верхний чехол дивана изготовлен из износостойчивой мебельной ткани. Правила ухода и чистки указаны на вшивной этикетке, прикрепленной к чехлу в месте сгиба сиденья.

## Размеры диванов, см:

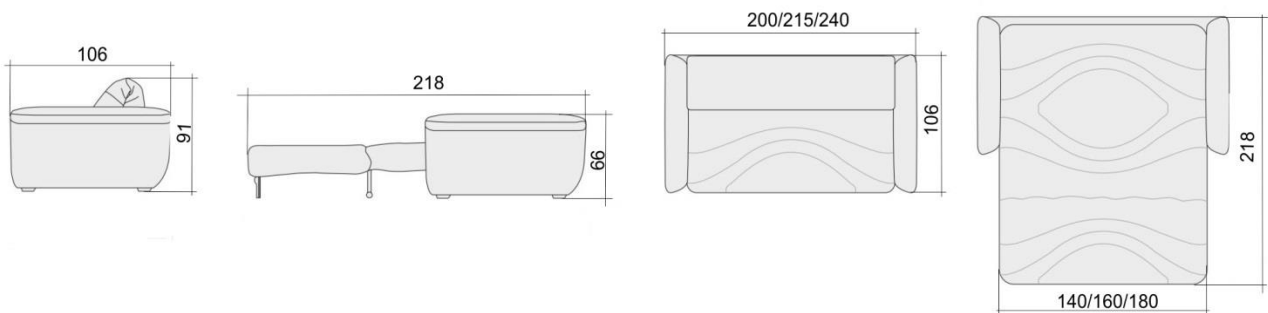

В связи с постоянной работой по усовершенствованию мебели, производитель оставляет за собой право вносить изменения в представленные модели без предварительного уведомления. Размеры мебели с мягким элементом могут отличаться от заявленных в пределах  $\pm 2$  см.











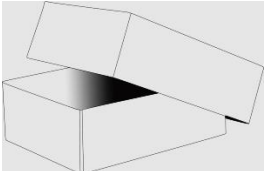

## ВНИМАНИЕ!

- 1) **Проверьте вид и целостность деталей в упаковке!** Претензии по их повреждению принимаются только у изделий БЕЗ следов сборки.
- 2) **Сохраните упаковку до окончания сборки!** При выявлении в процессе сборки брака и некомплектности изделия необходимо сохранять упаковку до момента выезда к Вам представителя торговой компании.
- 3) Проверьте количество деталей и фурнитуры по перечню. Предприятие-изготовитель оставляет за собой право вносить конструктивные изменения в изделие, заменять фурнитуру и метизы на аналогичные, не ухудшающие внешний вид и не влияющие на функциональные свойства изделия.
- 4) **Соблюдайте порядок сборки, данный в этой инструкции!** При несоблюдении инструкций по сборке и эксплуатации с компании-производителя снимаются гарантийные обязательства.
- 5) **Для установки дивана выбирайте ровный участок пола!** При искривлениях пола возможны отклонения в работе механизма трансформации дивана, перекосы формы изделия.
- 6) **Проводите сборку дивана вдвоём. Перемещайте все детали бережно, без рывков, укладывайте устойчиво, избегайте их падений и ударов!**
- 7) **Передвигайте мебель и её детали, только слегка приподнимая.** Это позволит исключить деформации и поломки.
- 8) Обязательно смажьте механизм трансформации перед сборкой. Это позволит избежать появления преждевременного скрипа металлического каркаса дивана.

### Для сборки мебели вам понадобятся:

	Ключ гаечный №10
	Ключ гаечный №13
	Отвертка крест
	Ножницы
	Рулетка (для идентификации болтов)
	Баллон со смазкой (WD-40 или силиконовый спрей)
	Бумага для удаления излишней смазки

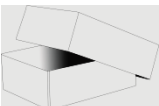
### Комплектация диванного модуля

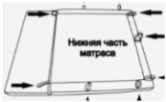
Упаковка	Диванный модуль	Наименование	Количество
<p>Упаковка №1</p> 		Механизм трансформации с бельевым коробом (при заказе опции БК)	1 шт
		опора механизма трансформации	1 шт
		Планка изголовья	1 шт
		Спинка	1шт
		Царга	1 шт
		Стеганный чехол дивана	1 шт
		Декоративная подушка 045*045	2шт
		Декоративная подушка 055*055	2шт
		Пакет с фурнитурой	1 шт
		паспорт дивана, инструкция по сборке, образец ткани каркаса дивана	1 шт
<p>Упаковка №2</p> 		Подлокотник	2 шт
<p>Дополнительное место №1</p>		матрас дивана М1	1шт

*Комплектация пакета с фурнитурой для дивана из упаковки №1*

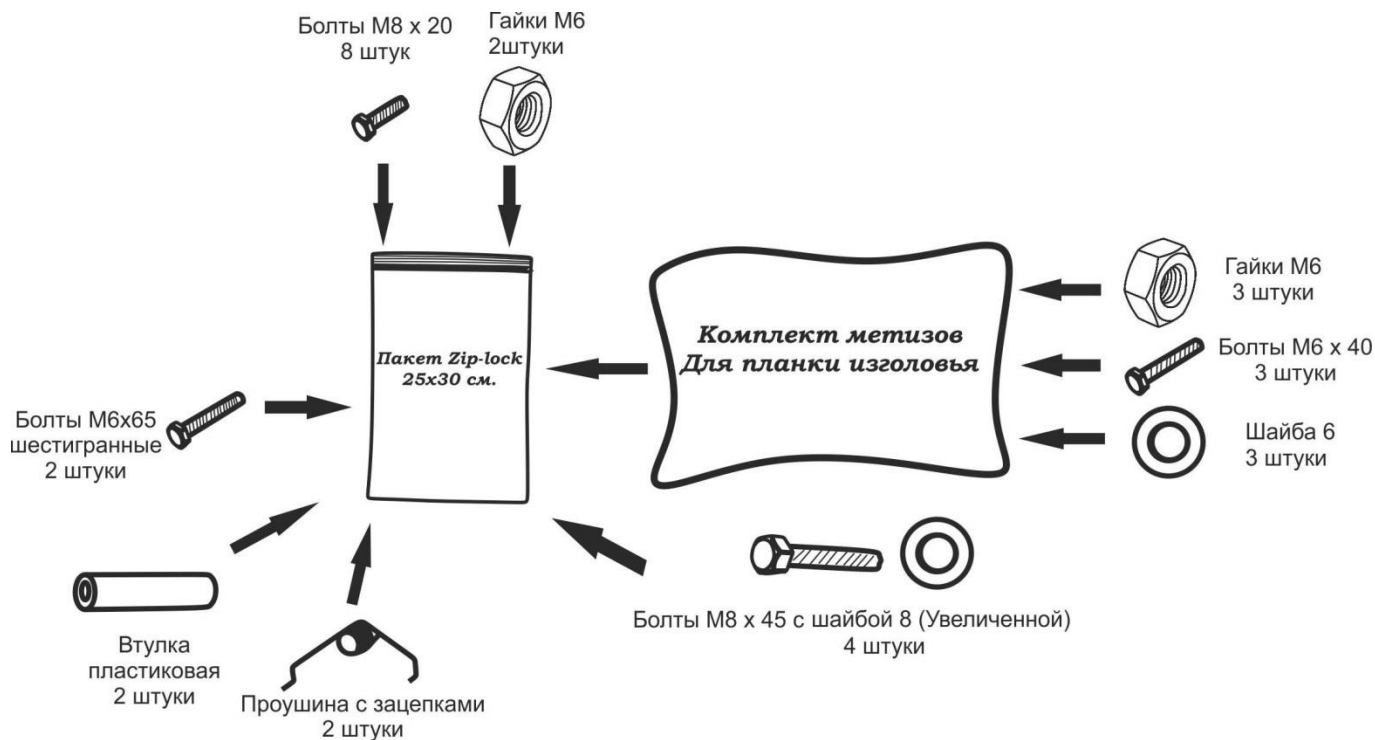

## 1. Сборка механизма трансформации

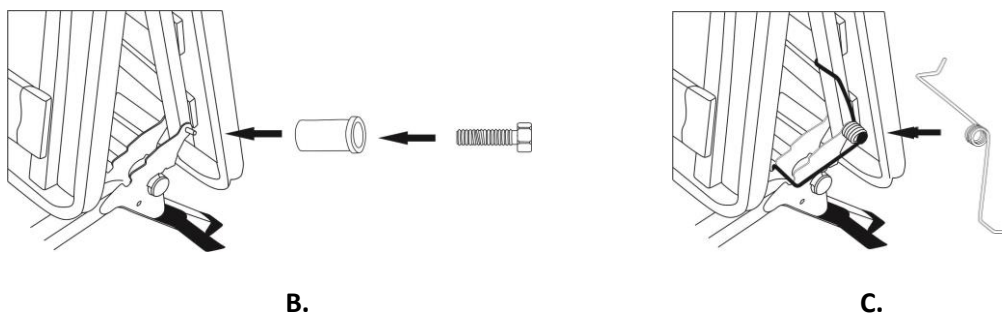

- A. Уложить на опору раму изголовья механизма трансформации так, чтобы замки рамы попали на задние наклонные ножки опоры. Совместить отверстие опоры и замка
- B. С внешней стороны вставить в крепежное отверстие болт M6x65 шестигранный в сборе с пластиковой втулкой. С внутренней стороны закрутить болт гайкой M6.
- C. Одеть пружину на пластиковую втулку, зацепив ее усиками за опору механизма и замок рамы сиденья, начиная снизу.
- D. Прodelать те же операции для второй стороны механизма.

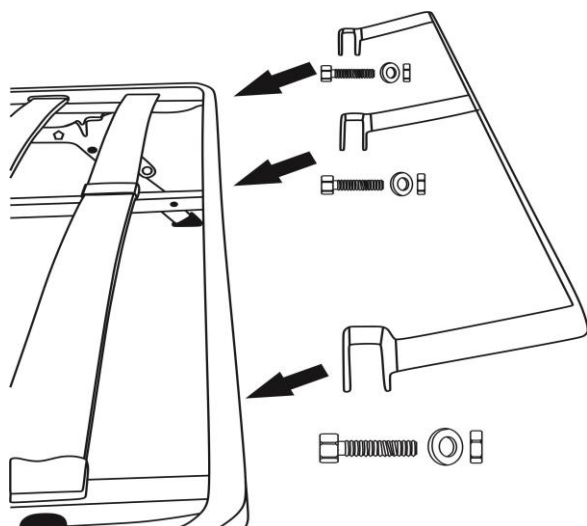

## 2. Крепление металлической планки изголовья.

- A. Установить металлическую планку на изголовье механизма трансформации и закрепить каждую крепежную секцию болтом M6x40 с шайбой 6, затянуть гайкой M6.

### 3. Смазка механизма трансформации.

- А. Для качественной работы механизма рекомендуется при сборке и затем 1 раз в полгода смазать движущиеся соединения механизма трансформации бесцветной смазкой WD-40 или силиконовой. Перед началом работы покрыть пол пленкой из упаковки дивана.
- В. Нанесите смазку во все указанные на схеме точки.

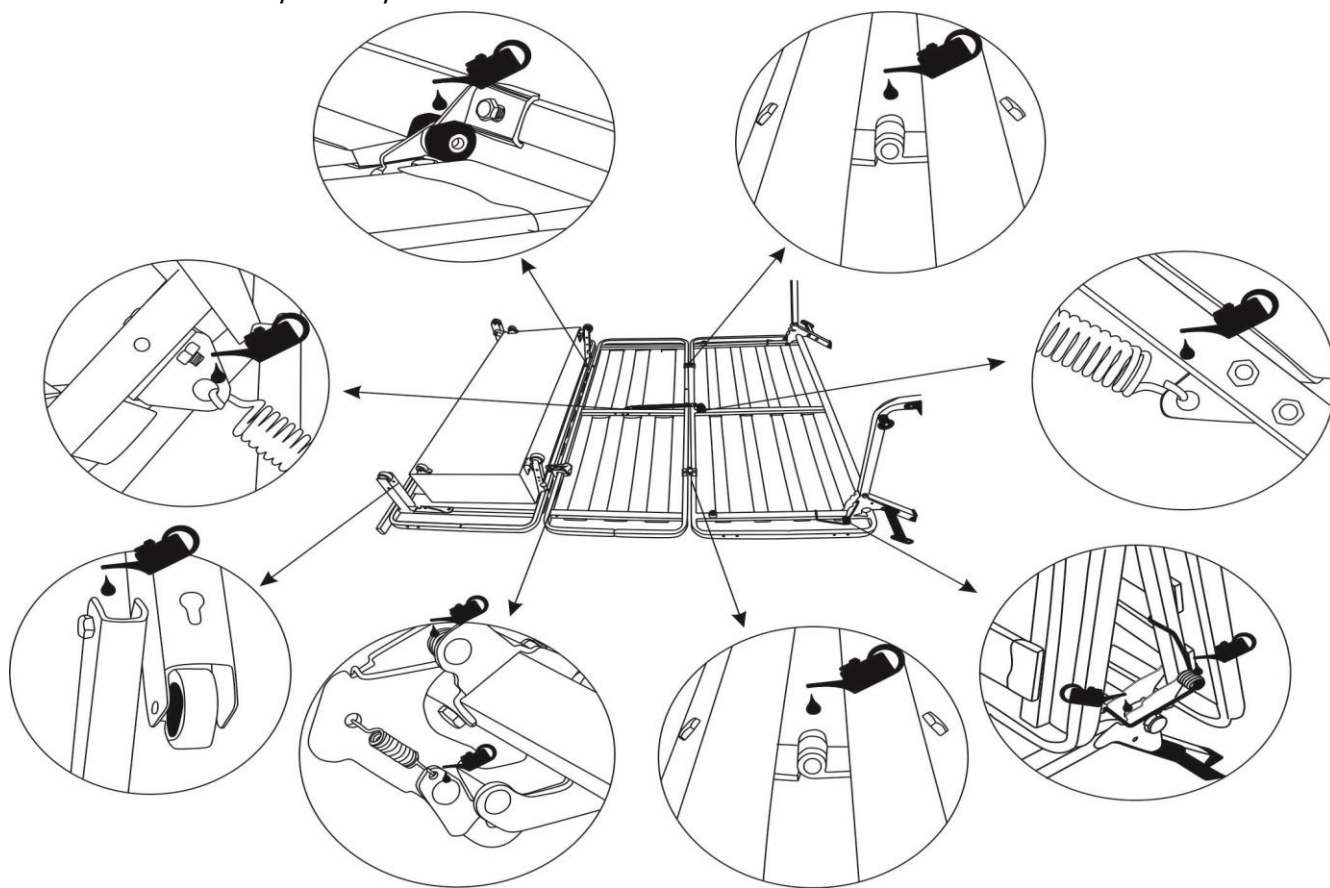

- С. После нанесения смазки, необходимо удалить её излишки бумажной салфеткой или бумажным полотенцем, чтобы избежать появления следов смазки на матрасе и элементах дивана.

### 4. Крепление матраса к механизму трансформации.

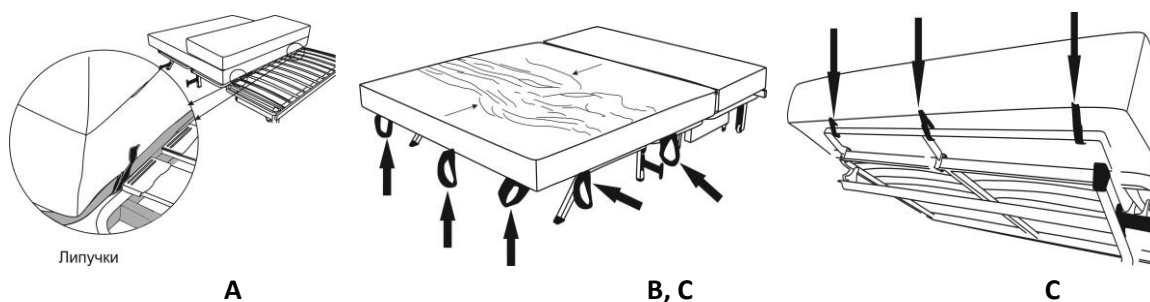

- А. Положите матрас на механизм трансформации. СВОБОДНО закрепите липучки матраса за раму средней части механизма.
- В. **ВНИМАНИЕ! ДЛЯ ОБЛЕГЧЕНИЯ СКЛАДЫВАНИЯ ДИВАНА ОБЯЗАТЕЛЬНО переместите все излишки ткани чехла матраса к середине матраса (на место его перегиба). Совместите чехол матраса с краями наполнителя матраса в изголовье и в месте соединения матраса с сиденьем.**
- С. СВОБОДНО закрепите боковые липучки матраса к раме механизма. Закрепите **матрас липучками за съёмную планку изголовья.**

## 5. Крепление чехла дивана.

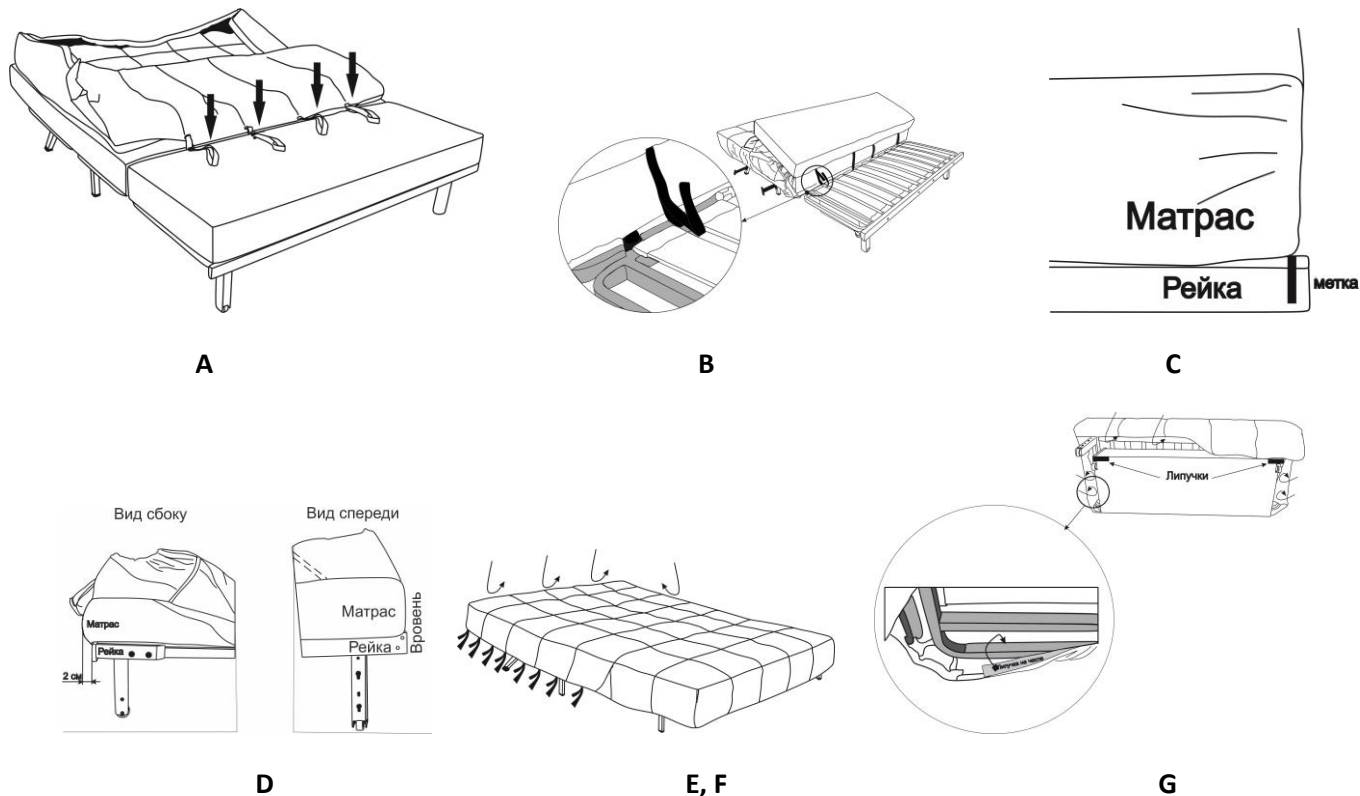

- Уложите чехол на матрас так, чтобы липучки на чехле совпали с прорезями на матрасе (прорези расположены между сиденьем и спинкой матраса). Проденьте липучки в прорези матраса.
- Поднимите матрас с сиденья дивана и закрепите липучки чехла за раму сиденья дивана между латами, НЕ ПЕРЕТЯГИВАЙТЕ КОНТАКТНУЮ ЛЕНТУ С УСИЛИЕМ.
- Опустите матрас сиденья и выровняйте его по планке на передней части рамы сиденья по меткам, так чтобы полукруглая часть матраса выходила за пределы механизма.
- Наденьте чехол на сиденье (угловую деталь на изнаночной стороне чехла необходимо направить на боковую сторону дивана).
- Наденьте чехол на заднюю часть спинки, расправьте чехол по всему матрасу. Переместите все излишки ткани чехла на место его перегиба для облегчения трансформации.
- С боку спинки дивана снизу закрепите за второй металлический профиль рамы с латами 4-е липучки, пришитые к краям чехла. Затем на половину сложите диван и прикрепите 4-е липучки чехла сбоку рамы изголовья. Повторите с другой стороны. Чехол в изголовье дивана прикрепите к матрасу.
- Прикрепите липучку нижней части чехла к ответной части закрепленной снизу сиденья и к внутренним боковинам металлической рамы.

## 6. Крепление царги дивана.

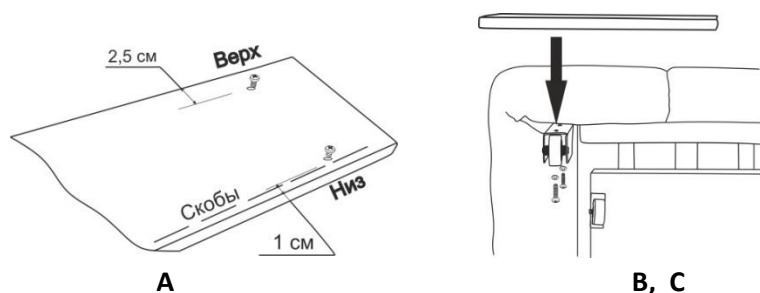

- Определите верх и низ царги. Выверните винты из царги.
- Приложите царгу к передним ножкам механизма трансформации.
- Совместите винты с шайбами с отверстиями в передней ножке механизма и царге, вверните винты в царгу. Затяните винты крепления царги крестовой отверткой до упора.

*Прим: Наличие бруса на царге зависит от конструкции дивана*



## 7. Проверка посадки чехла дивана.

После крепления чехла и царги, следует сложить и разложить диван. См. последний раздел «ПОРЯДОК ТРАНСФОРМАЦИИ».

- A. Если трансформация затруднительна, необходимо ослабить натяжение липучек матраса и чехла в месте соединения сиденья и спинки, перетянуть ткань матраса к его месту его перегиба (СМ. п.4А, 4В, 4С и 5В).
- В. Профиль спинки дивана в сложенном виде должен иметь небольшой полукруг. Если один из углов спинки дивана опущен больше, чем другой, то с этой стороны нужно немного подтянуть или ослабить липучку крепления матраса за раму в изголовье дивана (СМ. п. 4С).
- С. Проверьте крепление боковых липучек чехла к раме изголовья, если они отстегнулись, то значит, были ошибочно закреплены и за опору. Повторно прикрепите их только к раме изголовья.

*Снятие чехла (для чистки или замены) производите в обратной последовательности. Предварительно снимите: подлокотники, царгу и спинку.*

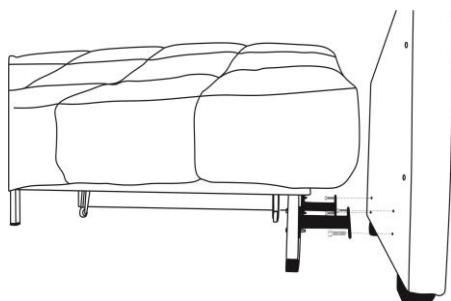

## 8. Крепление подлокотников.

- A. Для удобства крепления рекомендуется наполовину сложить диван (не до фиксации). Совместите крепежные отверстия подлокотника с отверстиями кронштейнов. Со стороны кронштейнов вставьте в отверстия болты М8х20 шестигранные и закрутите их в отверстия.
- В. Аналогично установите второй подлокотник.

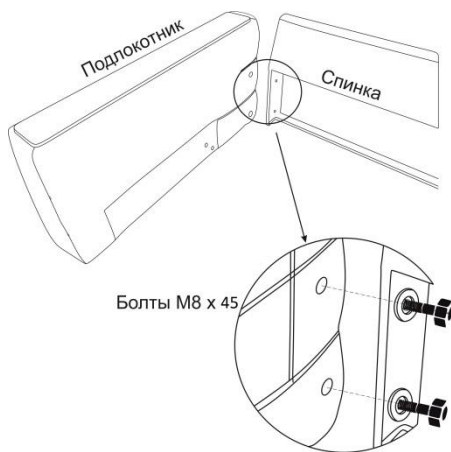

## 9. Установка спинки.

Сопоставьте отверстия спинки и подлокотника, затем закрепите болтами М8х45 с увеличенной шайбой 8. После установки спинки подвиньте руками подлокотники так, чтобы зазор между царгой и подлокотниками был симметричен и составлял 5-10 мм.



## 10. Подготовка дивана к работе.

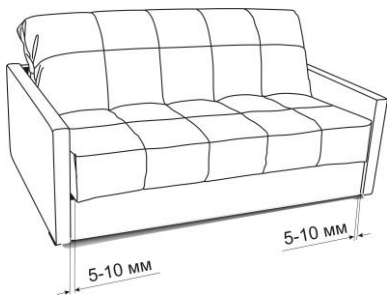

А. Установите диван на место постоянной эксплуатации. Желательно, чтобы изголовье дивана упиралось в стену.

В. Выровняйте расстояния между царгой и подлокотником путем ручного перемещения подлокотников. Зазоры между ними должны быть симметричными и составлять 5-10 мм. Избегайте трения царги о подлокотники для сохранности тканевой обивки!

С. Если царга ниже или выше уровня подлокотников, то ослабьте винты крепления царги, приподнимите либо опустите её в пазах ножки и снова затяните винты (СМ. п. 6 С).



Д. Разложите диван и поднимите сиденье дивана.

Открепите транспортировочные липучки с углов бельевого ящика. Их закреплять необходимо только при перемещении дивана в другое помещение для сохранности дна и крепления ящика. Заправьте липучки под латы сиденья дивана.

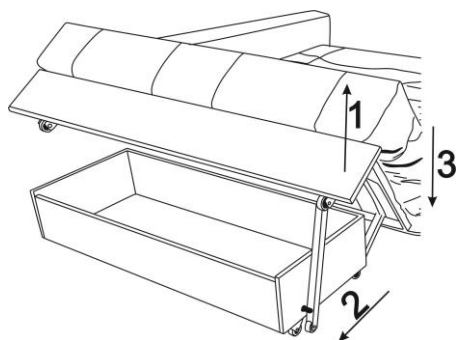

Е. Проверьте работоспособность ножки-подставки бельевого ящика (если заказана опция «бельевой ящик»). Ножка должна сама легко выдвигаться, если этого не происходит, то немного ослабьте гайку крепления ножки.

Заведите рукой ножку до упора о втулку на бельевом ящике. Опустите сиденье на ножку. В этом положении можно пользоваться ящиком для белья.

Перед сложением дивана, немного приподнимите сиденье, отведите ножку назад и оставьте в свободном положении.

Н. Проверьте работоспособность механизма трансформации. Трансформация должна происходить ровно, без заеданий и перекосов.

## Порядок трансформации дивана.

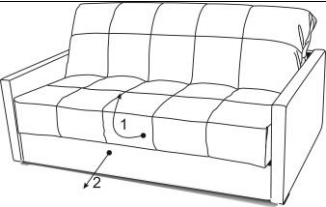
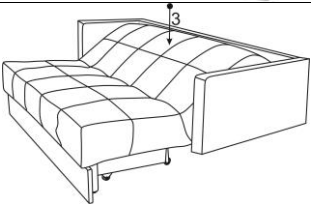
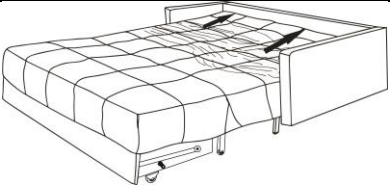
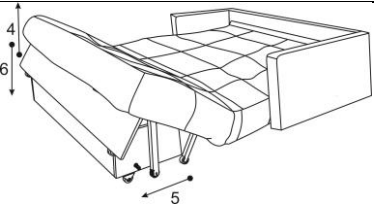
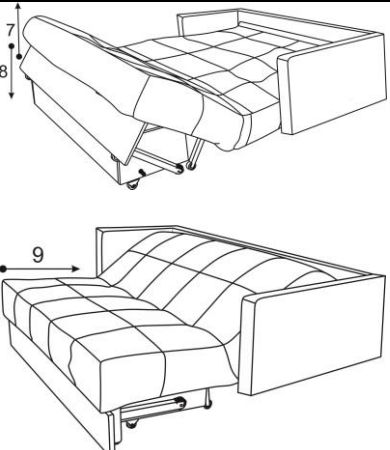
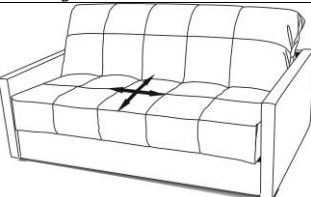
	<p><b>БРАТЬСЯ РУКОЙ ВСЕГДА НУЖНО НЕ ЗА НИЗ ЦАРГИ ДИВАНА, А ПОД ЕГО СИДЕНЬЕМ!</b></p> <p>А. Для перевода из положения «диван» в положение «кровать»</p> <ol style="list-style-type: none"> <li>1- приподнимите сиденье дивана на 5-10 см и потяните на себя</li> <li>2- Выдвиньте полностью.</li> </ol>
	<p>В. Для выравнивания спального места</p> <p>3- нажмите сверху в месте сгиба, диван примет прямое положение. При долгом нахождении дивана в сложенном состоянии (в положении «диван») может возникать горбинка спального места. Она исчезнет, когда Вы ляжете отдыхать или примнете матрас в месте сгиба.</p>
	<p>С. Расправьте морщины чехла в месте сгиба в сторону изголовья дивана.</p>
	<p>А. Для использования бельевого ящика</p> <ol style="list-style-type: none"> <li>4- поднимите сиденье,</li> <li>5- выдвиньте ножку до упора о втулку,</li> <li>6- опустите сиденье.</li> </ol> <p>Для возврата дивана в положение «кровать» немного поднимите сиденье и отведите ножку рукой назад. Оставьте ножку в свободном положении, опустите сиденье.</p>
	<p>Е. Для перевода из положения «кровать» в положение «диван» необходимо:</p> <ul style="list-style-type: none"> <li>- Переместить руками ИЗЛИШКИ ЧЕХЛА ДИВАНА ОТ ИЗГОЛОВЬЯ К МЕСТУ ЕГО ПЕРЕГИБА, затем</li> <li>7 - поднять сиденье вверх до характерного щелчка,</li> <li>8 - опустить сиденье.</li> <li>9 - задвинуть сиденье вперед к спинке, немного приподняв его в конце движения, чтобы оно зафиксировалось.</li> </ul>
	<p>Г – расправьте морщины чехла на сиденье в стороны</p>



Диван соответствует ТР ТС 025/2012, Гост 19917-2014